

Jessica Ceren Meissner

Dipl. Dipl. Ing.

Regentenstraße 57-59
D-51063 Köln

Fon +49 .221 96 41 342

Fax +49 .221 96 41 340

Mob +49 .163 47 16 763

www.koelnerraum.de

mail@koelnerraum.de

© **Jessica Ceren Meissner.**

Alle Inhalte dieses Portfolios dienen nur der Präsentation und sind urheberrechtlich geschützt. Kein Teil darf ohne ausdrückliche schriftliche Erlaubnis der Urheberin reproduziert, gedruckt, übersetzt oder in digitaler Form weiterverarbeitet werden.



[KÖLNERRAUM] GRAFIKDESIGN



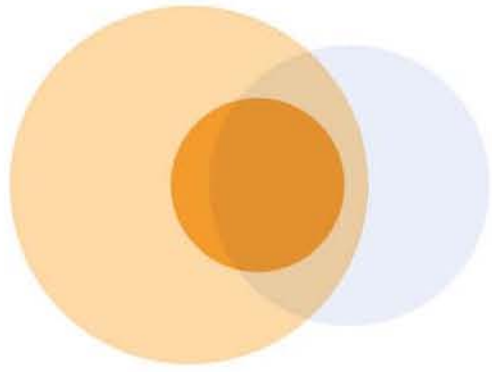

Dr. med. Beate de Ruiter

Fachärztin für Augenheilkunde

03. Obergeschoss

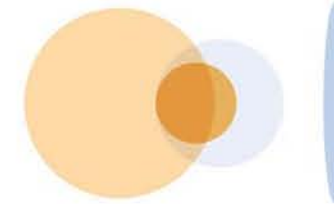

Dr. med. Beate de Ruiter

Fachärztin für Augenheilkunde

Belegärztin im St. Antonius-Krankenhaus

**Ambulante und stationäre Operationen
Kosmetische Lidchirurgie • Laserbehandlung
Sehschule • Kontaktlinsenanpassung**

Sprechzeiten nach Vereinbarung

Telefon: 0221-38 78 78 • www.deruiter.de



DESTINATIONEN

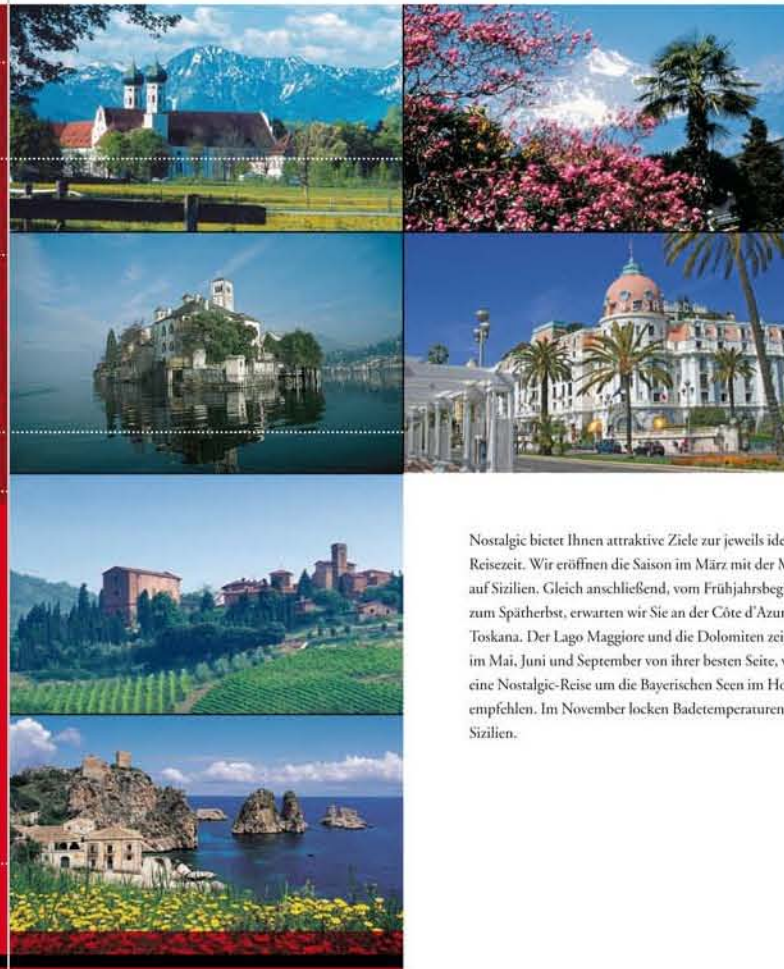

Nostalgie bietet Ihnen attraktive Ziele zur jeweils idealen Reisezeit. Wir eröffnen die Saison im März mit der Mandelblüte auf Sizilien. Gleich anschließend, vom Frühjahrsbeginn bis zum Spätherbst, erwarten wir Sie an der Côte d'Azur und in der Toskana. Der Lago Maggiore und die Dolomiten zeigen sich im Mai, Juni und September von ihrer besten Seite, während wir eine Nostalgie-Reise um die Bayerischen Seen im Hochsommer empfehlen. Im November locken Badetemperaturen erneut nach Sizilien.

EDITORIAL



„DIE GÄSTE SIND BESERTET“ SERVICE UND FAHRSPASS SIND GLEICHWERTIG PROGRAMMIERT.

NOSTALGIC GMBH & CO. KG
 Hohenheimer Str. 19
 80335 München
 Tel. +49 (0)89 34 24 000
 Fax +49 (0)89 34 24 008
 Email: info@nostalgic.de
 www.nostalgic.de

Warlich Willkommen bei Nostalgie!



... wenn Sie uns noch nicht kennen:

Nostalgie veranstaltet seit 2003 mit einer eigenen Châliemotorte exklusive Erlebnisreisen und Incentives für Selbstfahrer.

Wir begleiten unsere Gäste auf ausgewählten Traumstrecken, die jeder Reisenden individuell anhand eines eigens angelegten Roadbooks beiführt.

So erleben die Gäste regellos wunderschöne Landschaften in unseren Märchen Cabarets, dank denen sie selbst zum Mittelpunkt einer jeden Plaza werden. Abends tauschen sie sich in elegant angelegter Atmosphäre mit Ihren Mitreisenden aus. Der Fahrspaß, die Umgebung und die exzellente Aufmerksamkeitsleistung schaffen eine emotionale Nähe, welche viele Unternehmen für die Kundenbindung nutzen. Für dieses besondere Reiseerlebnis werden Hotels und Restaurants von uns persönlich ausgewählt, jede einzelne Reise wird individuell geplant.

Lesen Sie die Welt von Nostalgie kennen und zeigen Sie nicht unsere Beratung in Anspruch zu nehmen – auch das ist unsere Stärke!

... wenn Sie schon mit uns unterwegs waren:

Nostalgie bietet Ihnen, Ihren Freunden und Kunden auch im fünften Jahr ein Gründung automobile Lebensart von Reisen.

Punkthoch vom ersten Firmenjubiläum präsentieren wir Ihnen eine wertvolle Zeitspende an der Côte d'Azur. Nostalgie begleitet Sie auf prächtigen Ulmpromenaden, zumbeschwundenen Küstenstraßen und durch mondänen Villen in ganz im klassischen Cabarets, mit denen der 1er-Set in den fünfziger und sechziger Jahren unterwegs war.

Immer mehr Gäste wiederholen die Nostalgie-Erlebnisse an einer neuen, attraktiven Destination – mit freudigen Mitreisenden oder dem eigenen Freundeskreis. Unermüdet verschiedensten Branchen und Größe, die Nostalgie für Ihre Kunden- und Mitarbeiterbindung nutzen, schätzen die persönliche Betreuung und unsere maßgeschneiderten Angebote.

In Zukunft wird der Nostalgie-Gästekreis internationaler werden: unsere Kolleginnen Jill Fuchs in London und Corina Huber in Amsterdam arbeiten daran. Bleiben Sie uns gewogen!

Walter Leimer Gerrit Pöhl

BAYERN



Alte Romane toll auf Bayerische Kapelle



Schiffahrt auf den Bayerischen Seen: die Romane 3000 Jahre am Spinnennetz, Mütze am Starnberger See



„DIE PRÄPARATION DES KLISCHÉHAFT SCHÖNEN ARRANGEMENTS“ EINE VERWANDLICHE FLUCHT ZUR DEM ALLEN



Wird man in der Himmel hier wirklich, bei klarem Luft und Sommerhitze. Eine romantische Geliebtenfahrt, bayerischer Blau und die Erntestimmen an König Ludwig II. und Kaiserin Elisabeth I. von Österreich prägen die Kultur dieser Reise rund um Lehenstein- und Spinnenge, Tegernsee und Starnberger See.





GRAFIKDESIGN





02 Mein Leben

Schau dir zuerst Dein Leben etwas näher an!
Im Mittelpunkt stehst Du.
Wenn Du ein Foto von Dir hast, klebe es hier ein.

Oder zeichne etwas, was typisch für Dich ist.
Zum Beispiel Dich selbst oder einen Fußball, wenn Du immerzu am Fußballspielen denkst, oder eine Müllze, wenn Du immer mit einer Müllze rumläufst, oder ...

Schreibe nun in die Felder die Menschen, mit denen Du häufig zusammen bist. In der Schule, in der Familie und in der Freizeit.

03 ProfilPASS für Jugendliche

mein Leben

meine Stärken

meine Ziele

Wieso, weshalb, warum ... ?

Der ProfilPASS zeigt Dir, was Du bisher alles in Deiner Freizeit, mit Deiner Familie oder in der Schule getan hast. Er macht Dir auch Deine Interessen deutlich und kann eine Grundlage für Deine weiteren Planungen sein.

Der ProfilPASS hilft Dir dabei zu erkennen, wo Deine Stärken liegen und was Du schon alles kannst. Denn es gibt viele Möglichkeiten etwas zu lernen und sich weiter zu entwickeln, nicht nur in der Schule. Wenn Du Dir etwas Zeit nimmst und die Übungen in dieser Mappe machst, dann wirst Du erkennen:

Du kannst viel mehr, als Du glaubst!

Beim Ausfüllen des ProfilPASS wirst Du viel über Dich nachdenken und darüber, was Du alles schon gemacht hast. Gut ist es, wenn Du zwischendurch immer wieder mit Menschen, die Dich gut kennen, über die Übungen redest. Das können Freunde oder Verwandte, ein Lehrer oder ein Trainer sein.

Der ProfilPASS besteht aus mehreren Abschnitten:

- > Mein Leben
- > Meine Stärken
- > Meine Ziele

Dabei entdeckst Du Schritt für Schritt deine besonderen Stärken. Bist Du neugierig geworden?

Viel Spaß auf Deiner Entdeckungsreise!

Hinweis:
Hinten im ProfilPASS kannst Du Zeugnisse und andere Nachweise sammeln. So hast Du später für eine Bewerbung alle wichtigen Dokumente sofort griffbereit.

03 ProfilPASS für Jugendliche

mein Leben

meine Stärken

meine Ziele





Arbeitskreis für das ausländische Kind e.V.





Yoga

leicht gemacht



34 Yoga-Karten



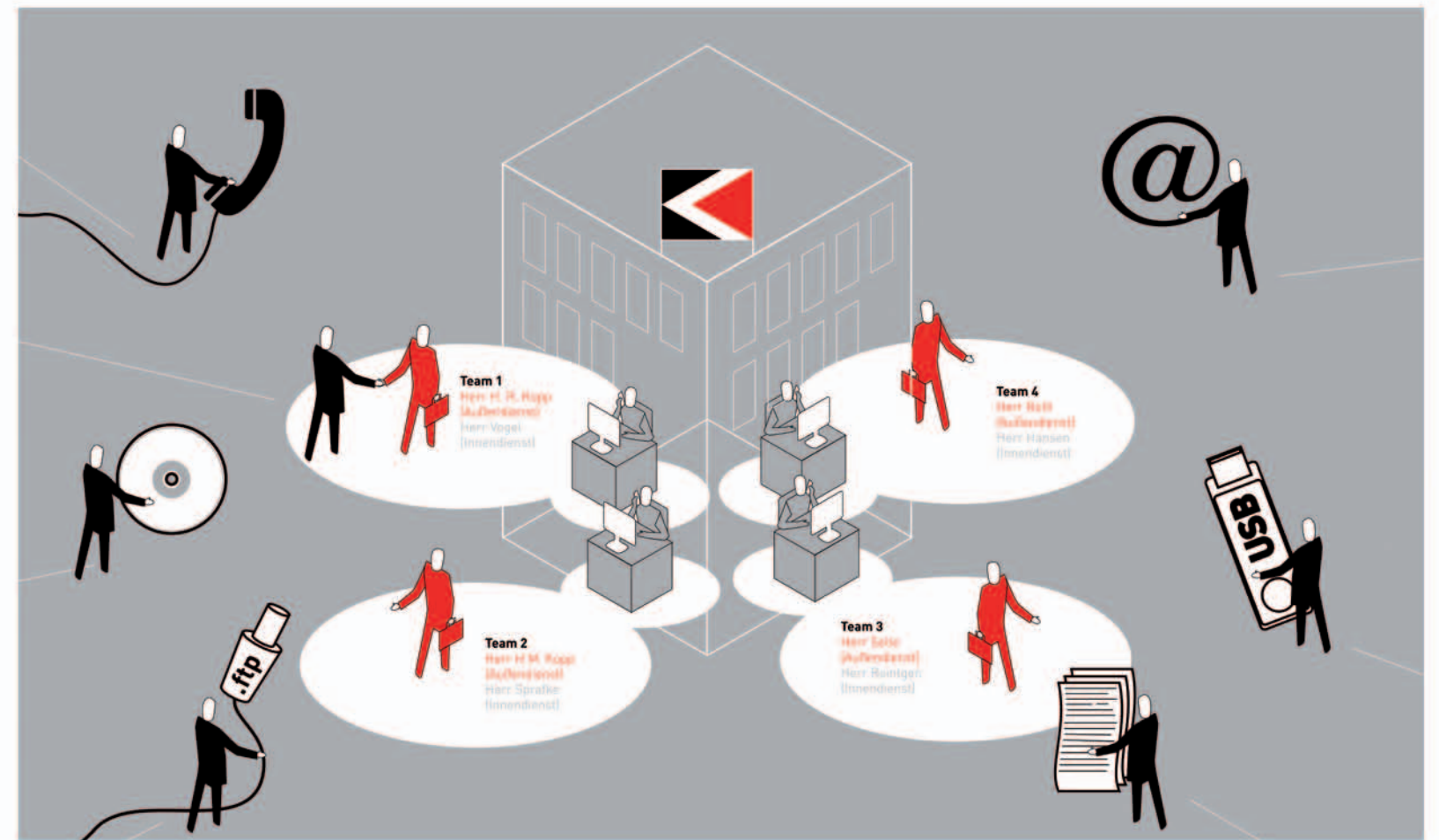
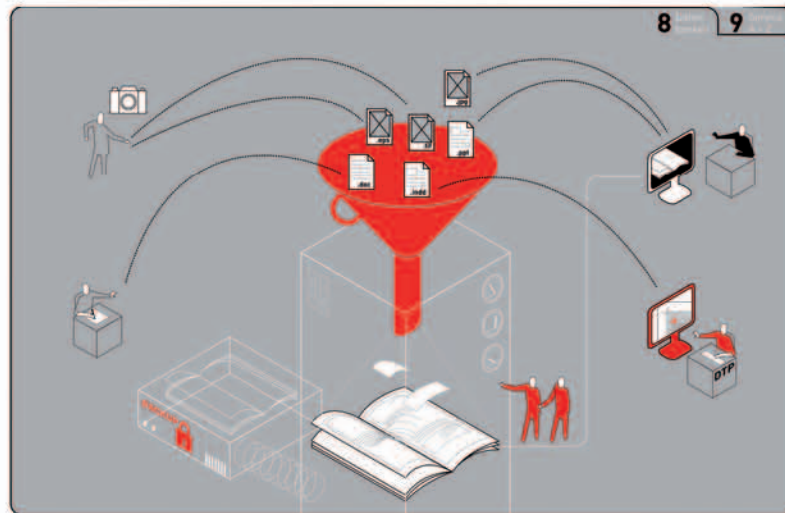
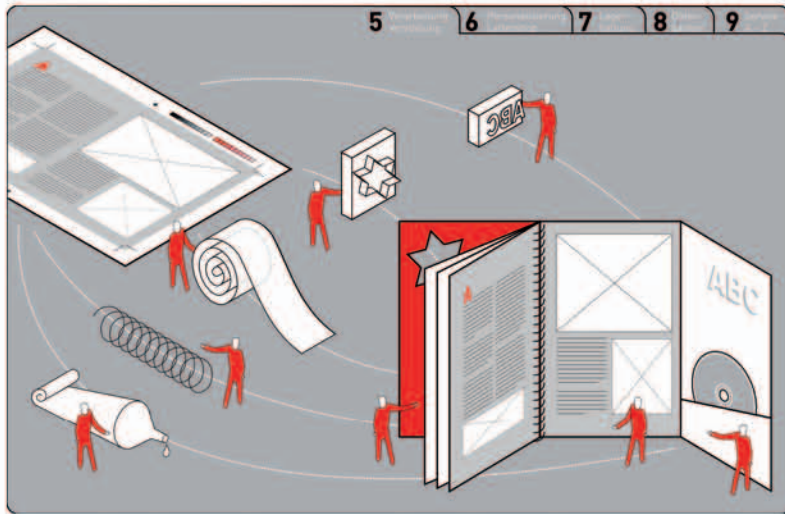
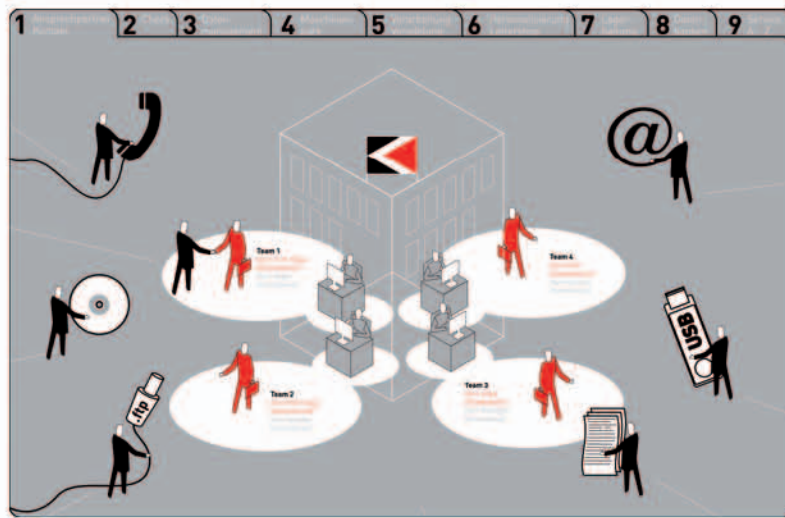

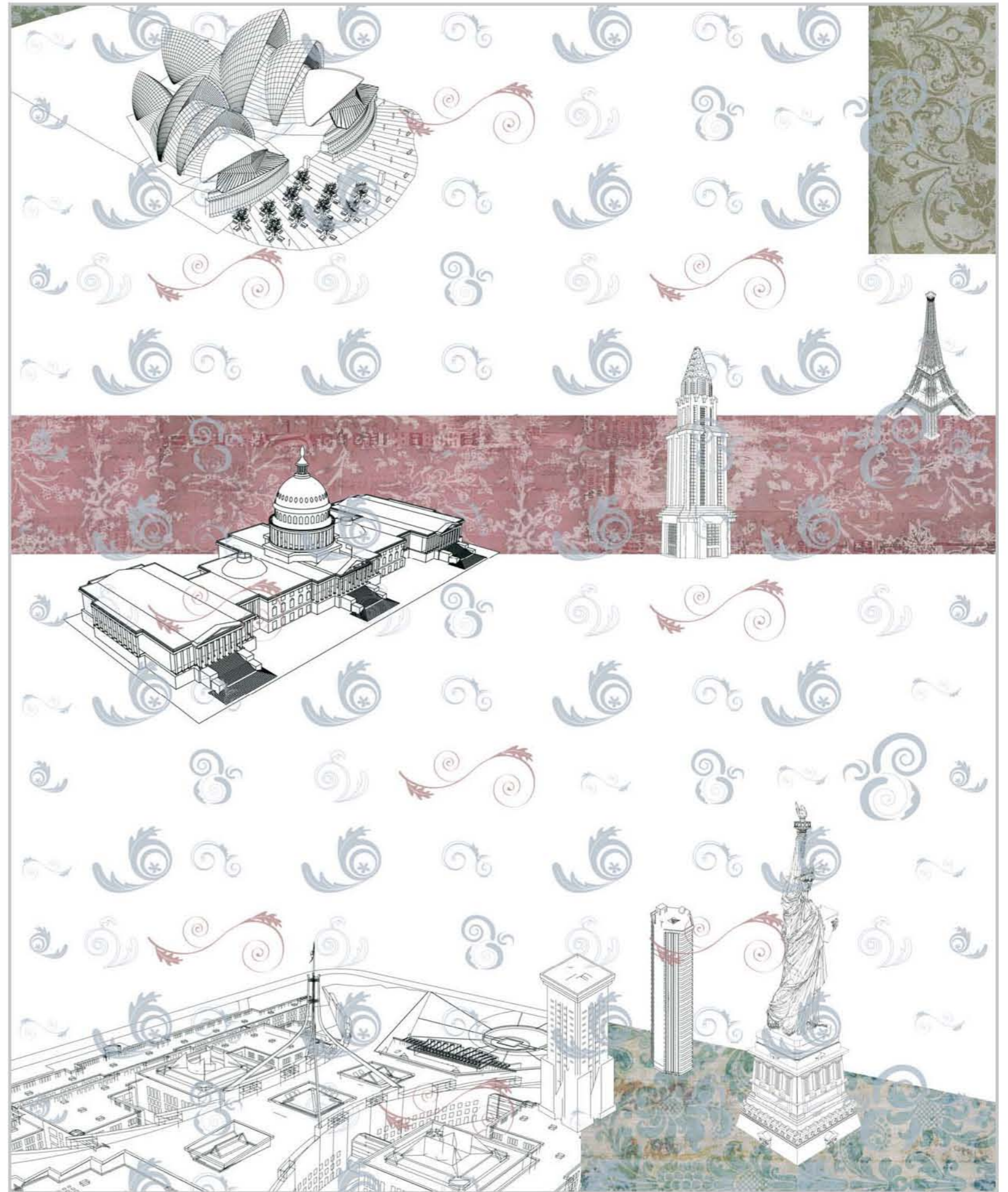
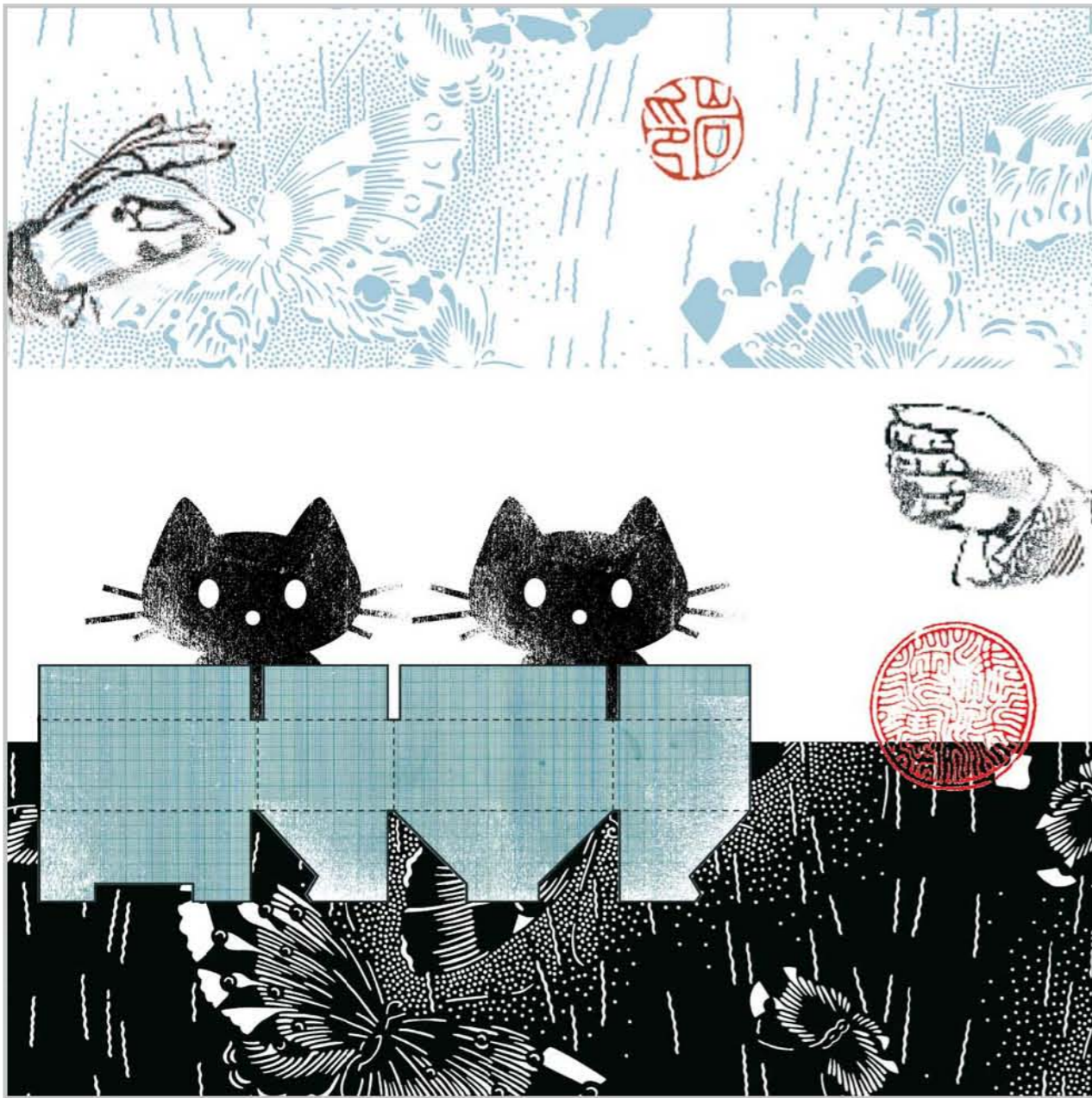

GRAFIKDESIGN



freie Illustrationen



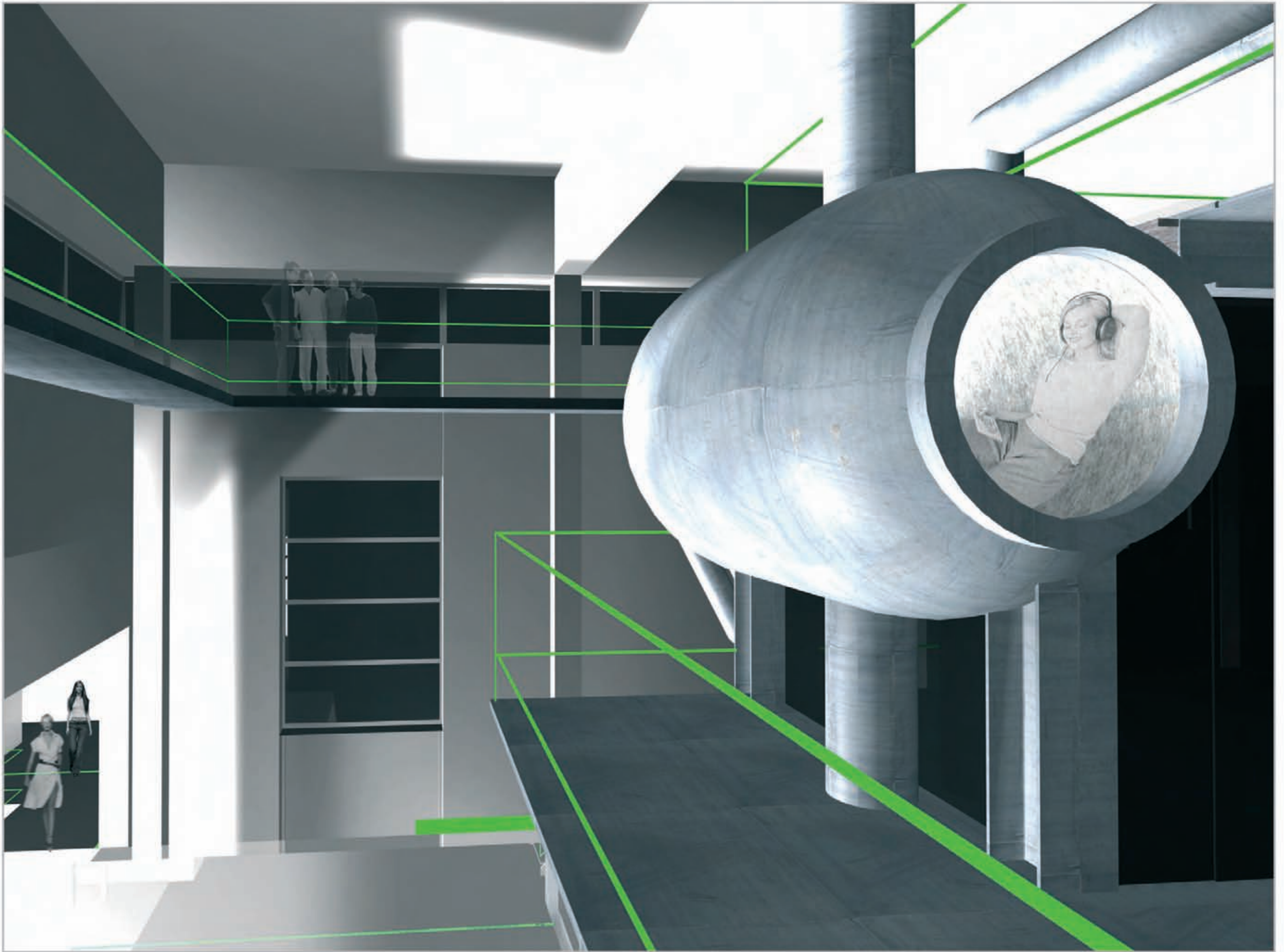

VISUALISIERUNG



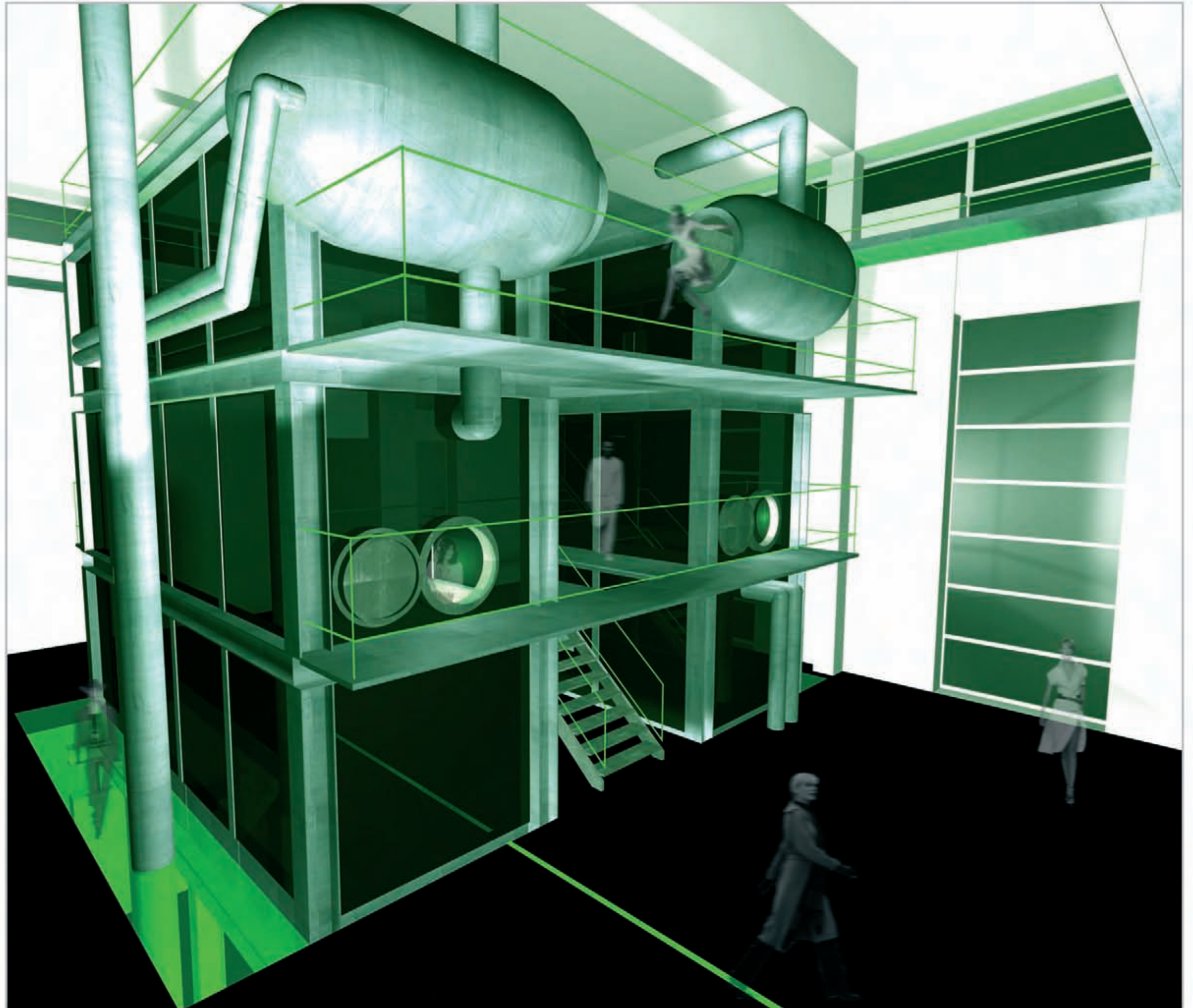

VISUALISIERUNG



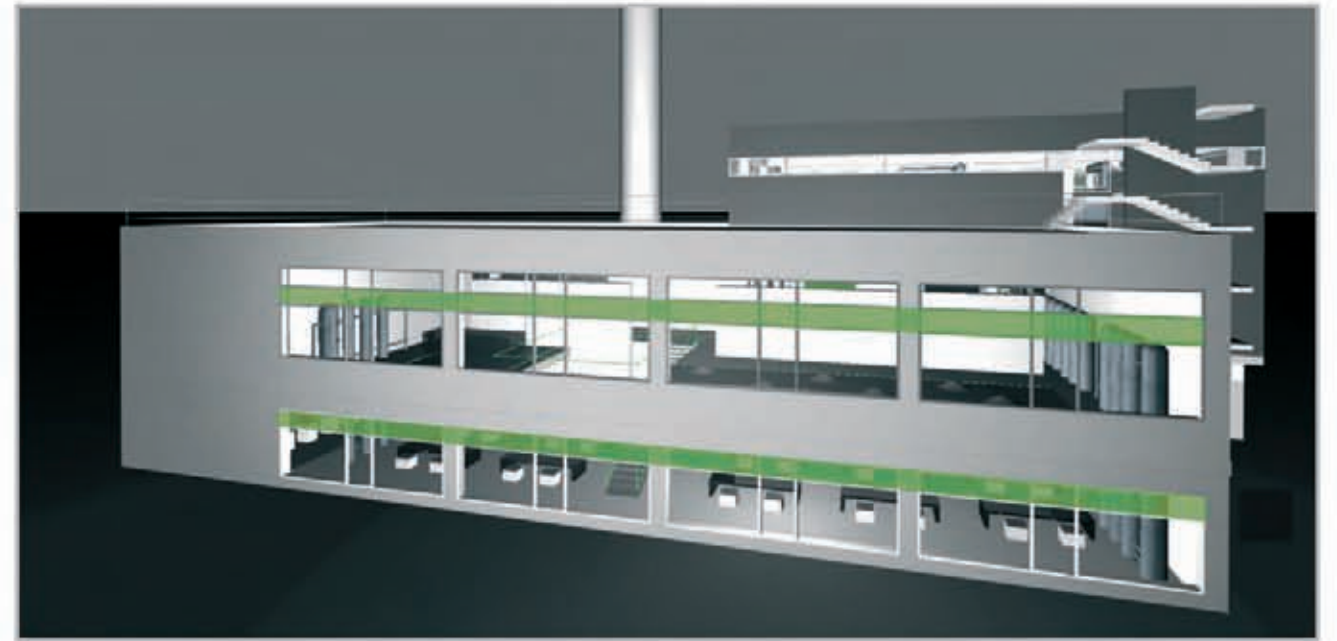
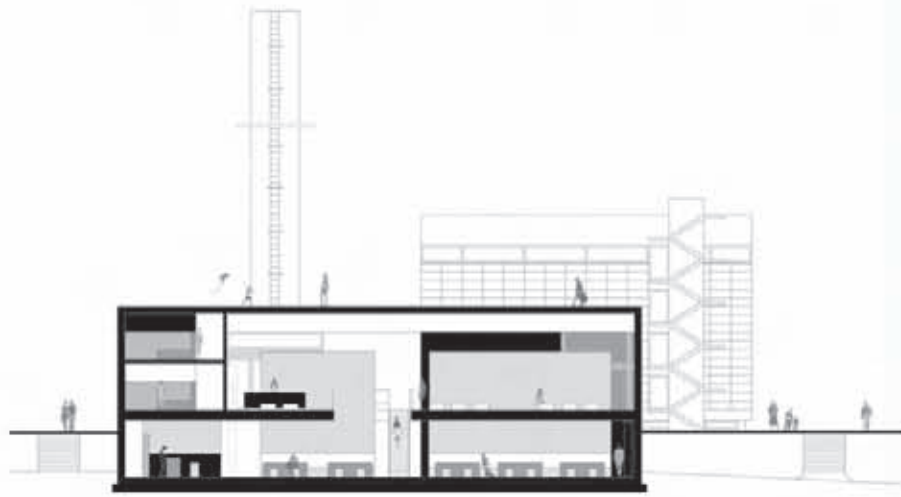
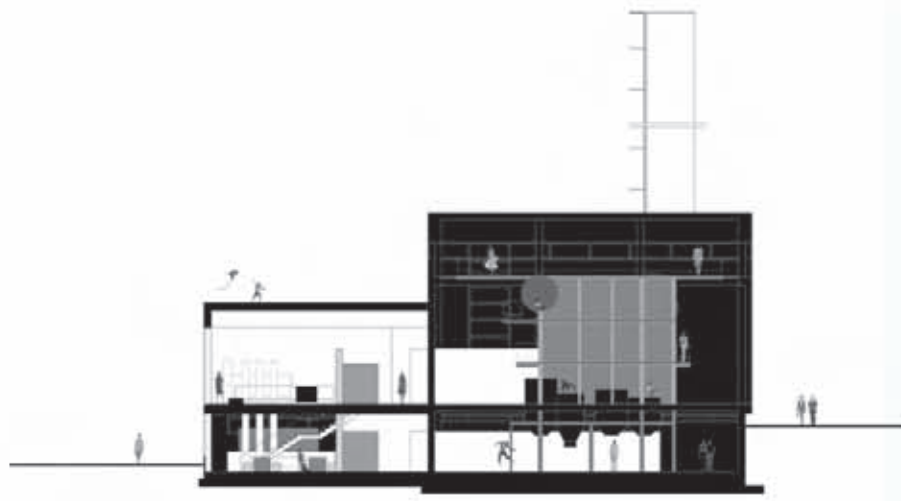

VISUALISIERUNG





VISUALISIERUNG





VISUALISIERUNG



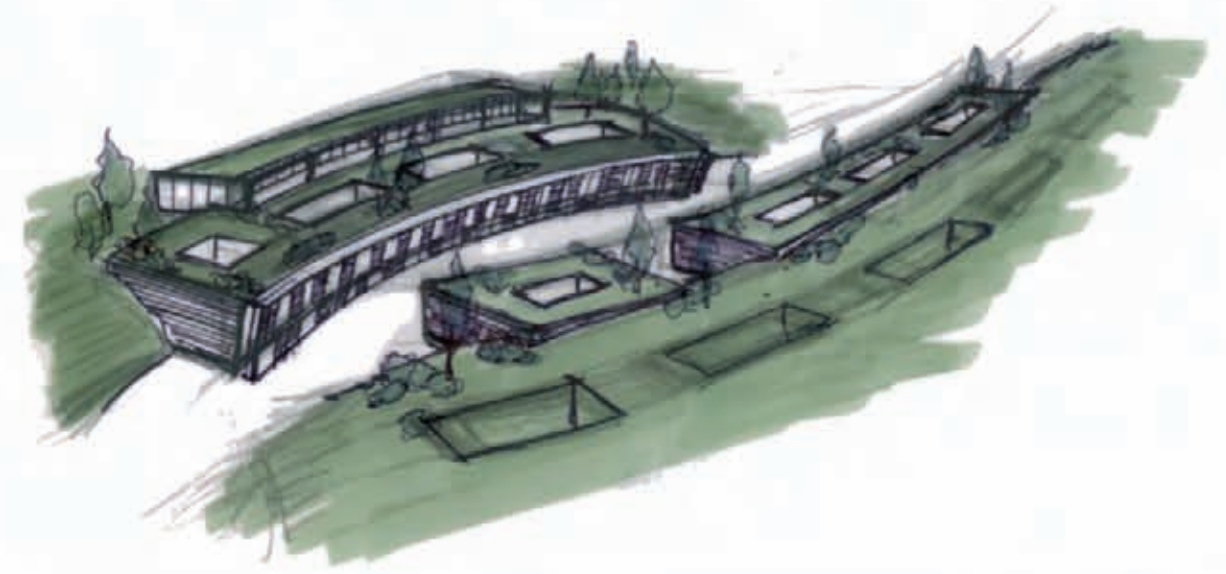

VISUALISIERUNG



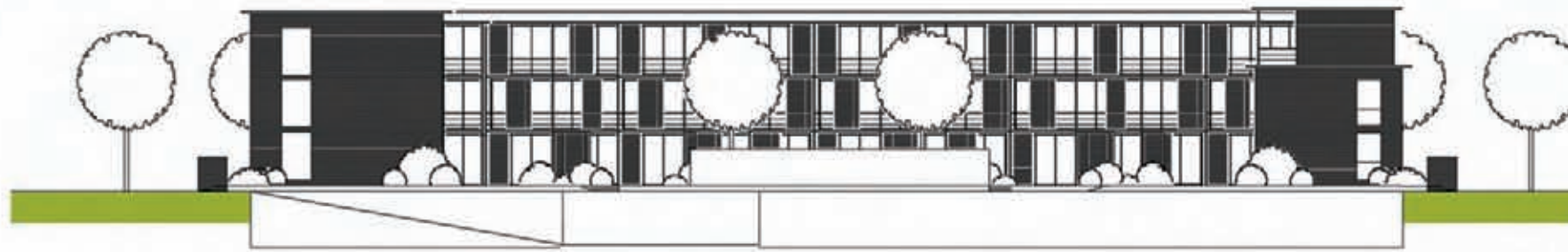
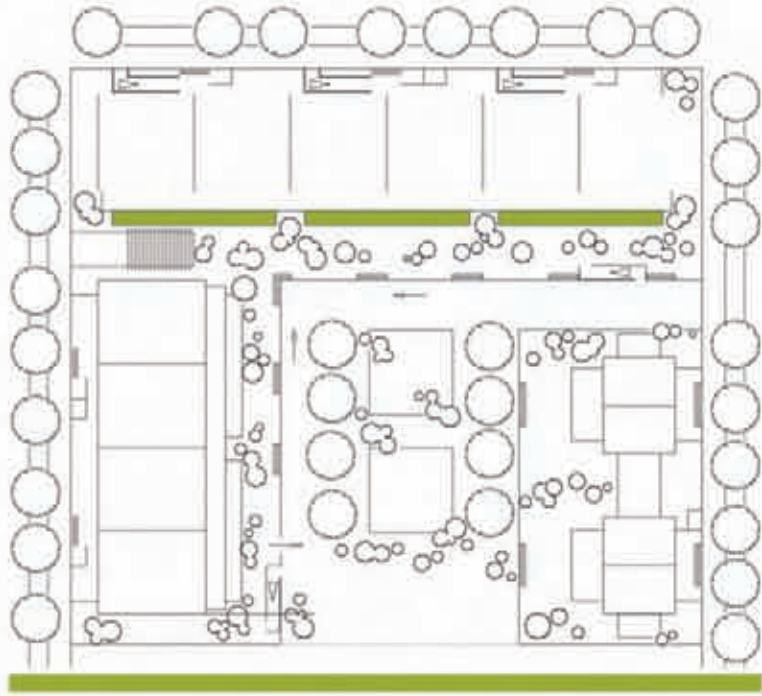

VISUALISIERUNG



Architekturentwurf: Wohneinheiten Monte Verità (Ascona, Schweiz)

Wohneinheiten Monte Verità, Schweiz



Ceren Meissner

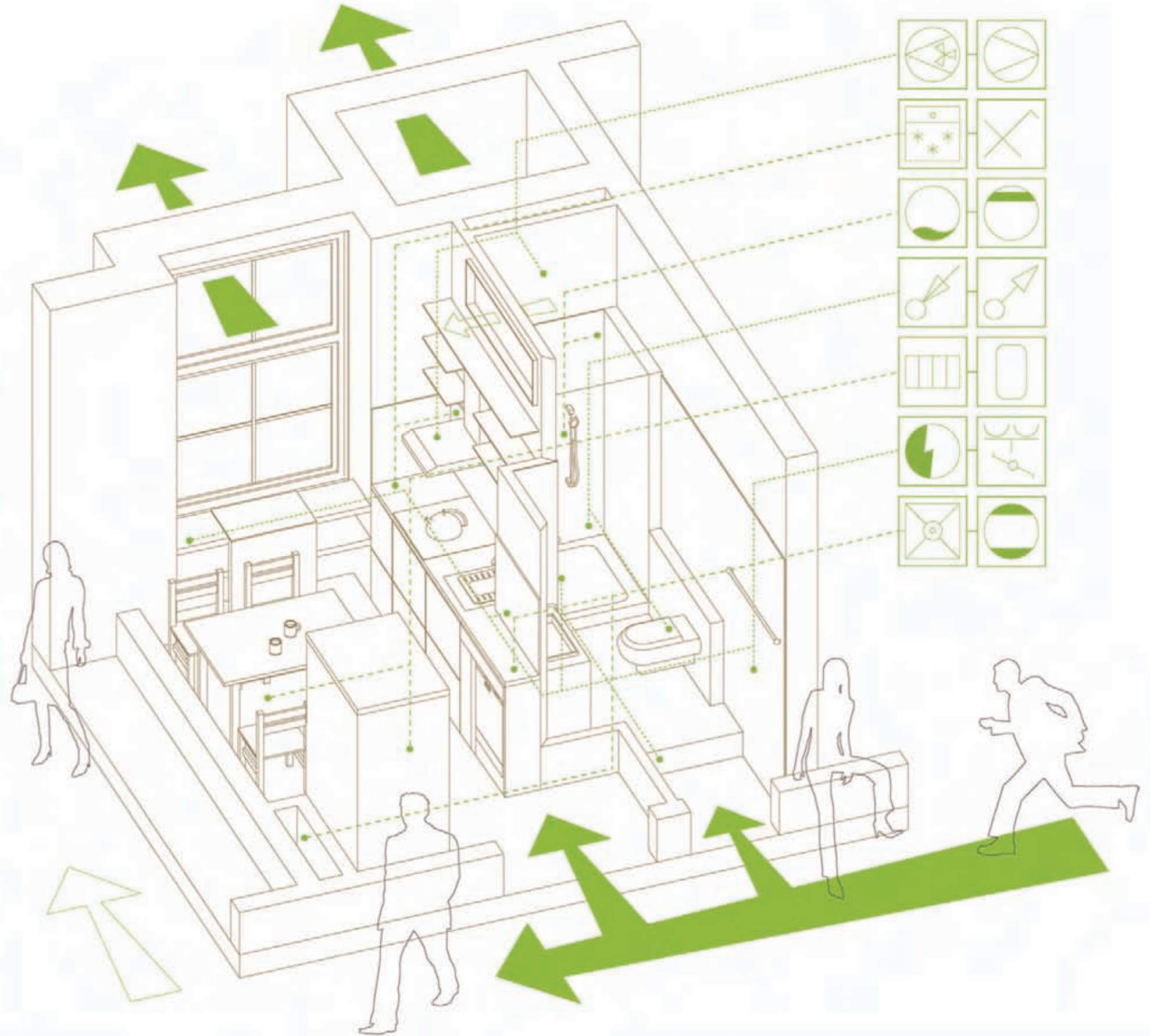
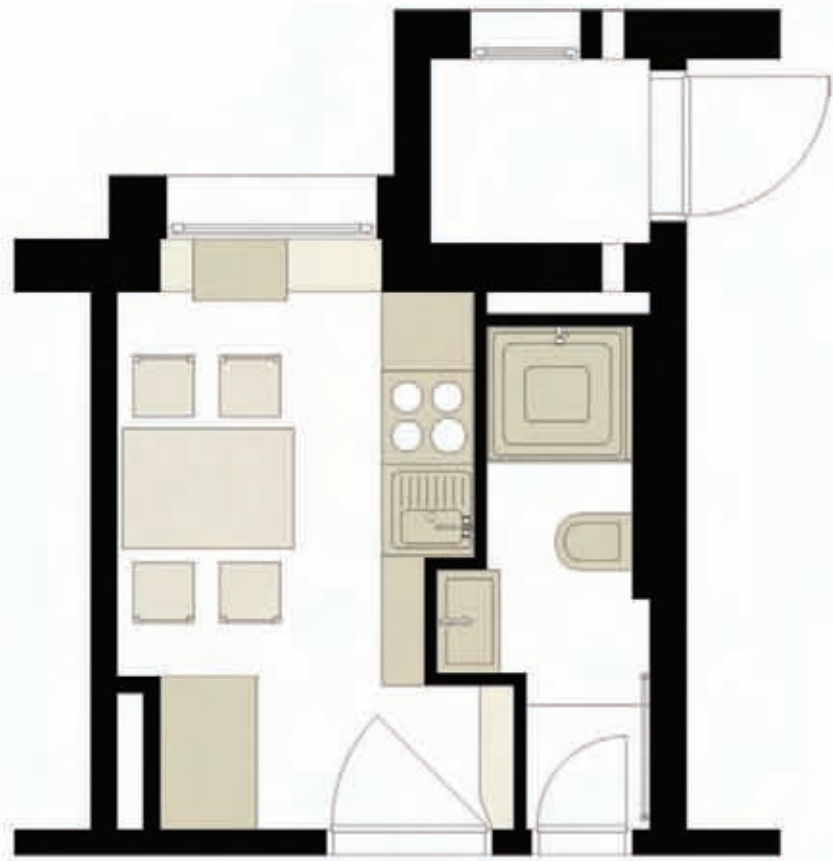

VISUALISIERUNG



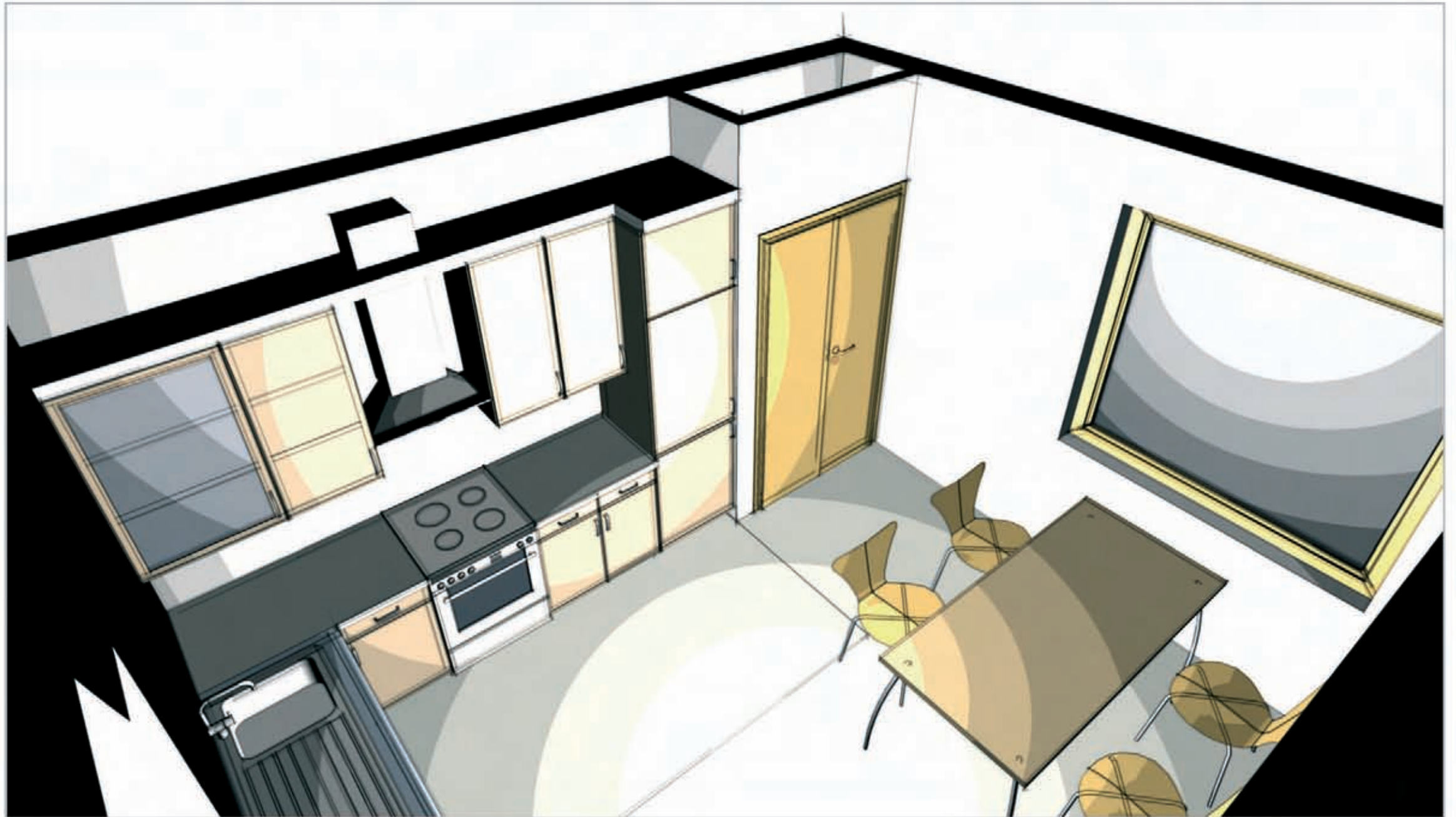
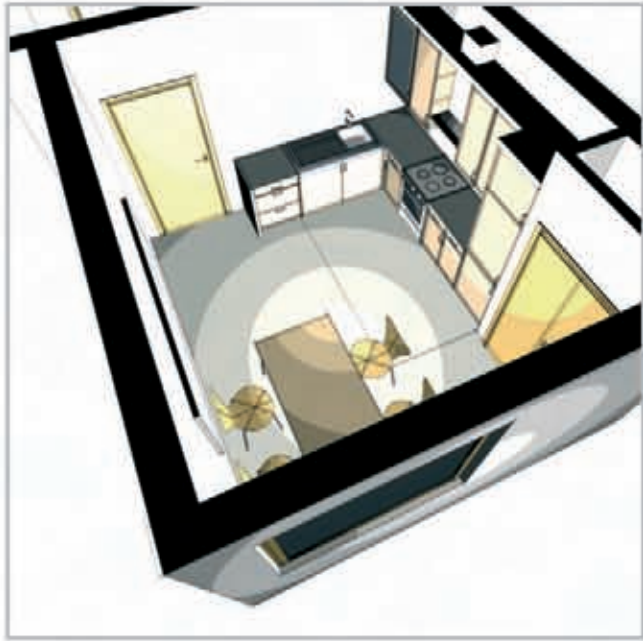

VISUALISIERUNG



Schnitt B-B



Schnitt A-A



Schnitt C-C



Grundriss EG

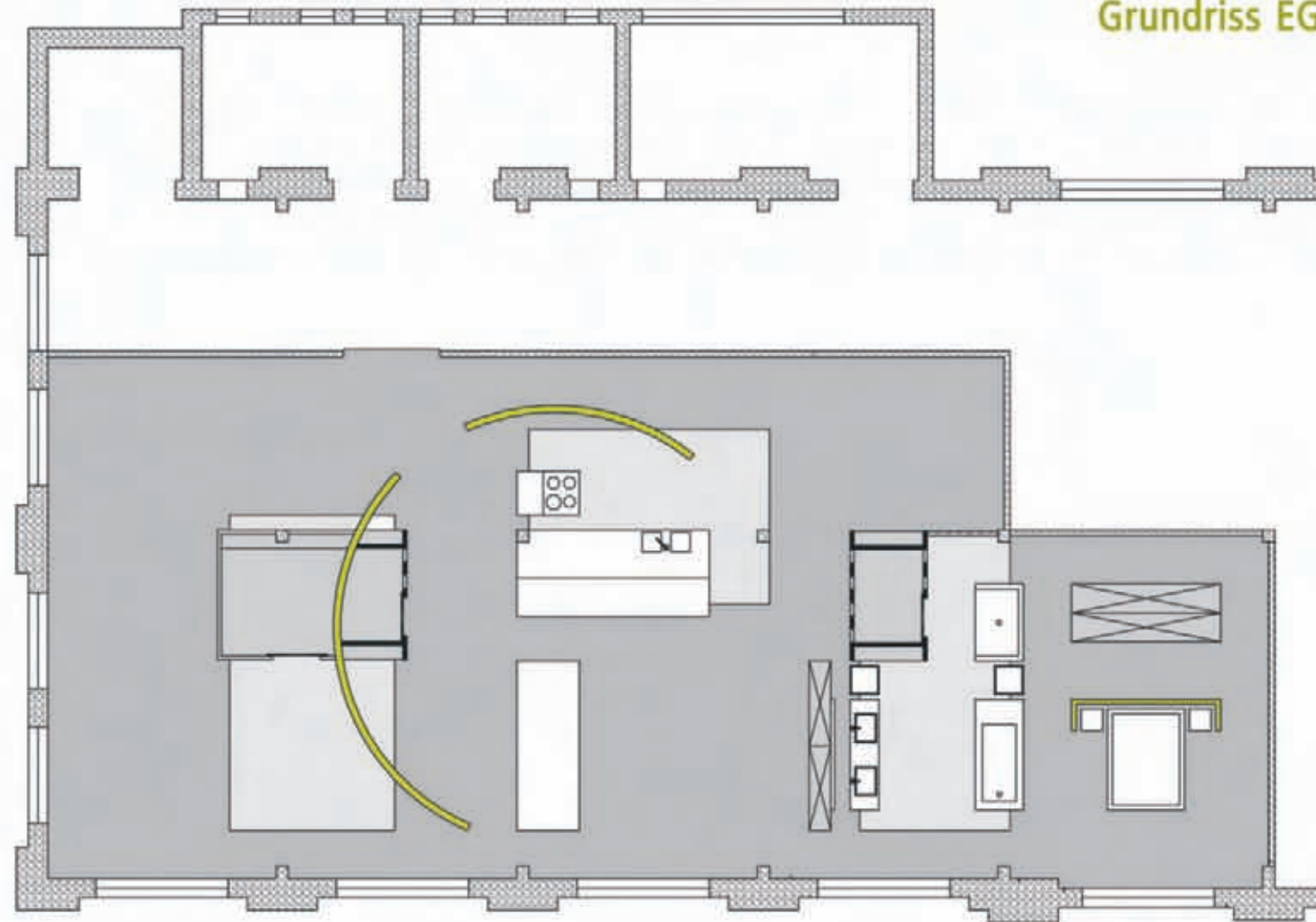

VISUALISIERUNG



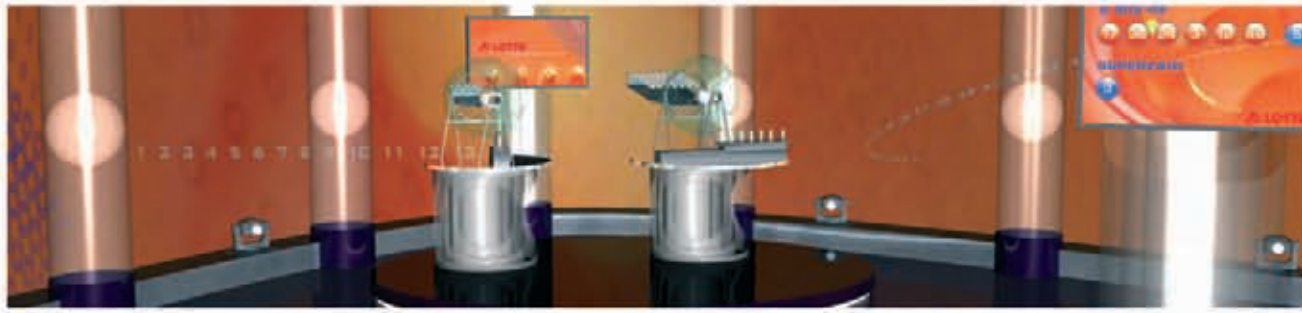

VISUALISIERUNG





VISUALISIERUNG



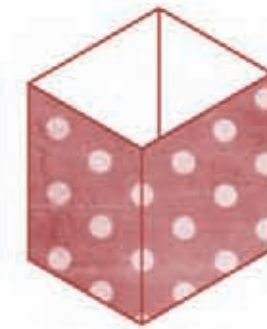
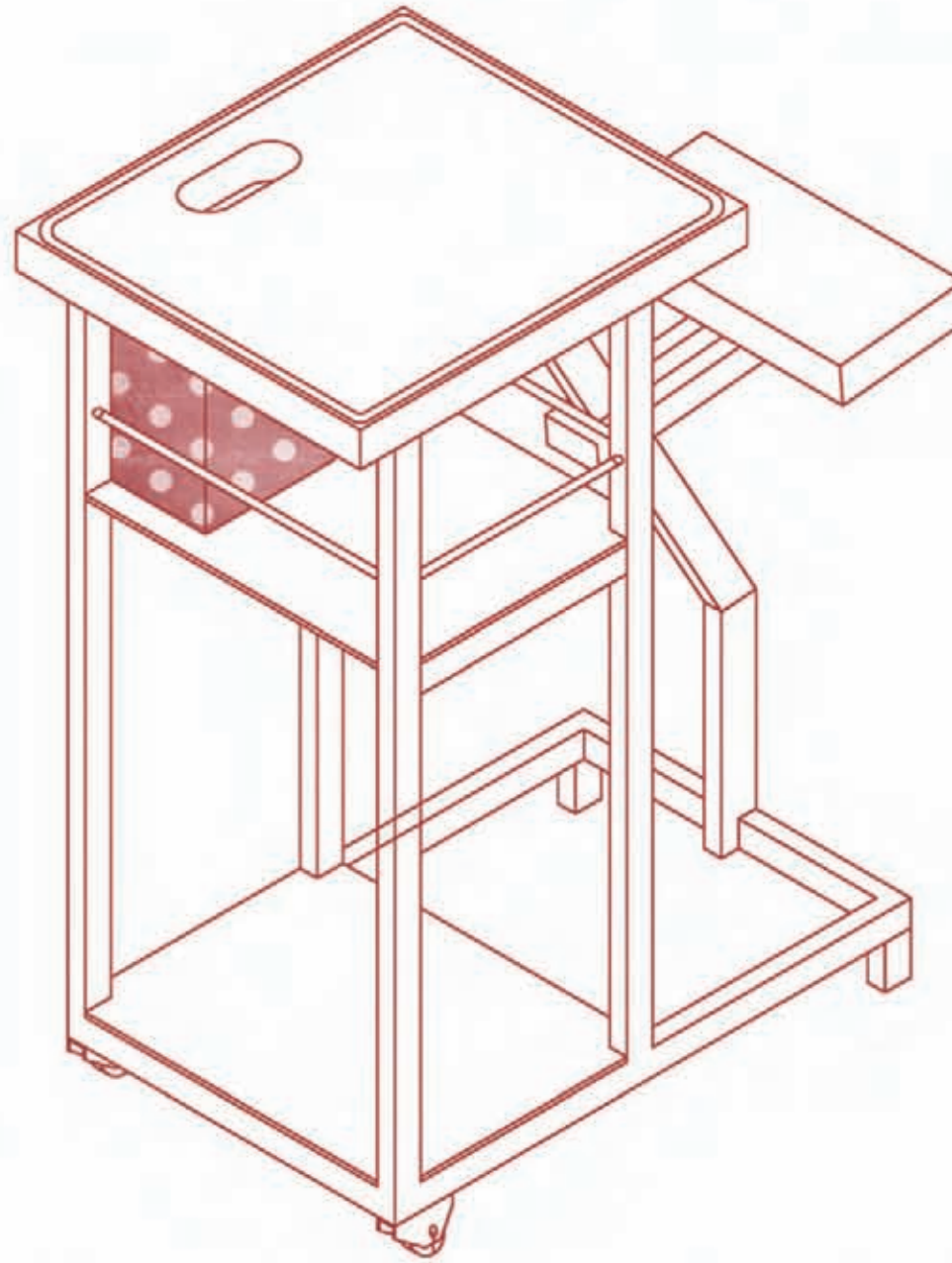
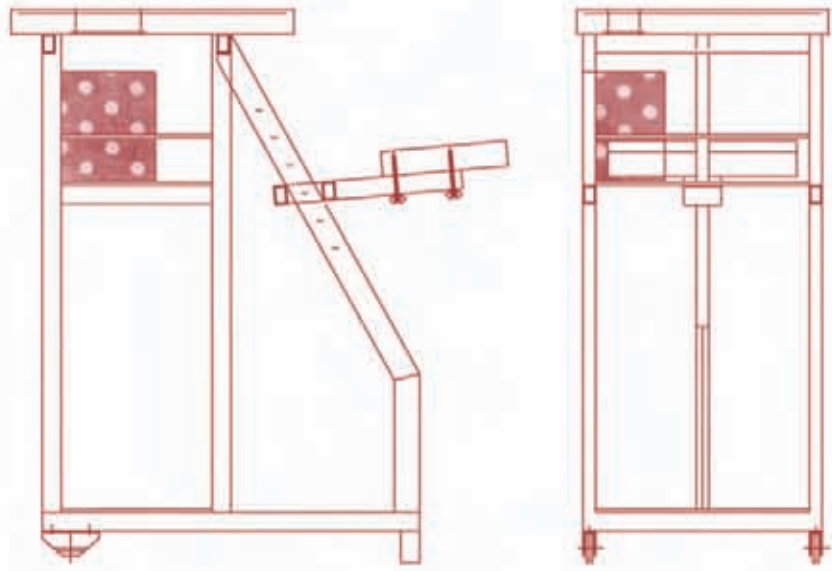

Flora
das Küchenmöbel



VISUALISIERUNG





VISUALISIERUNG



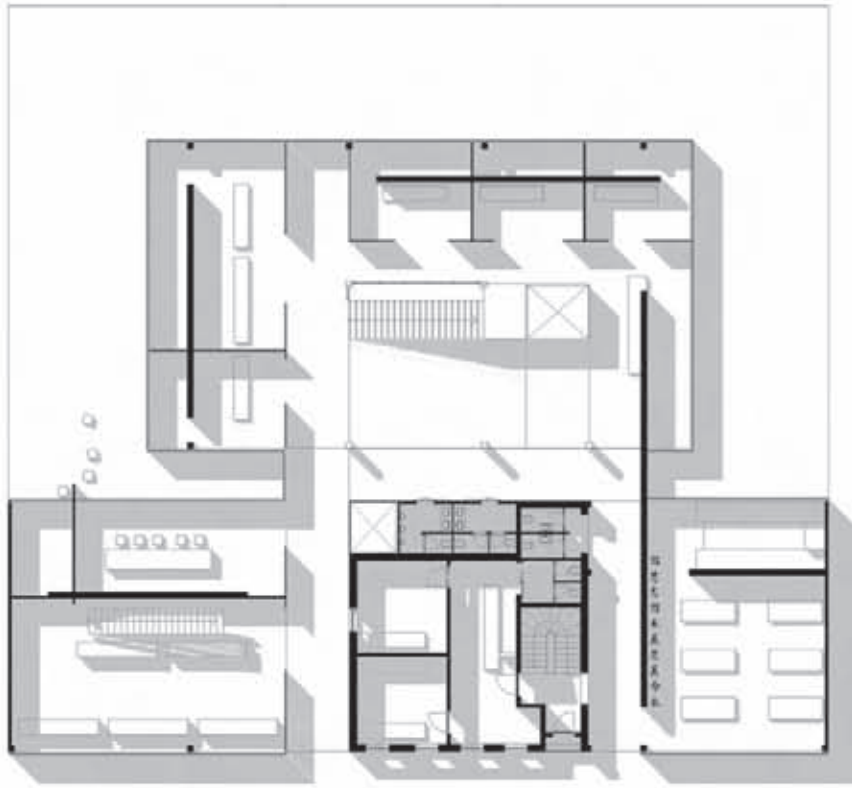

VISUALISIERUNG



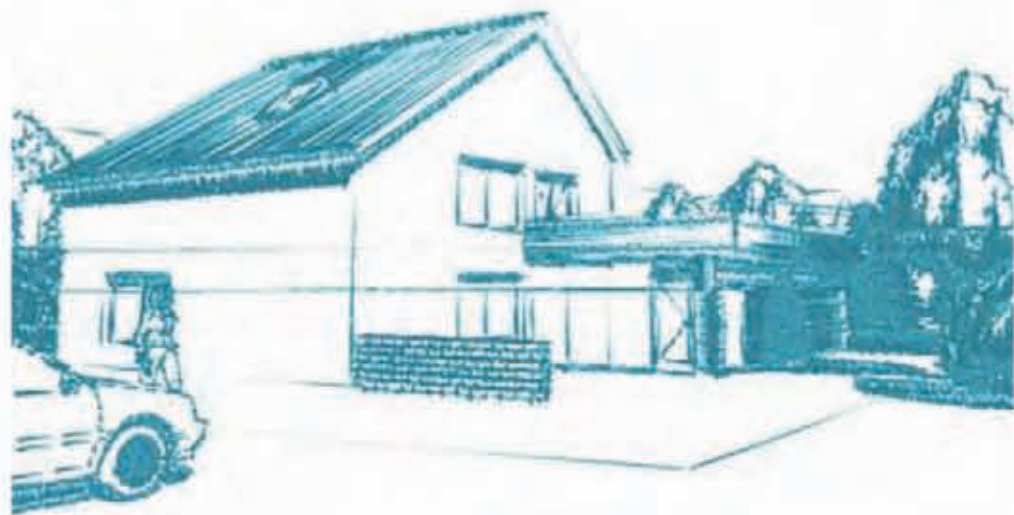

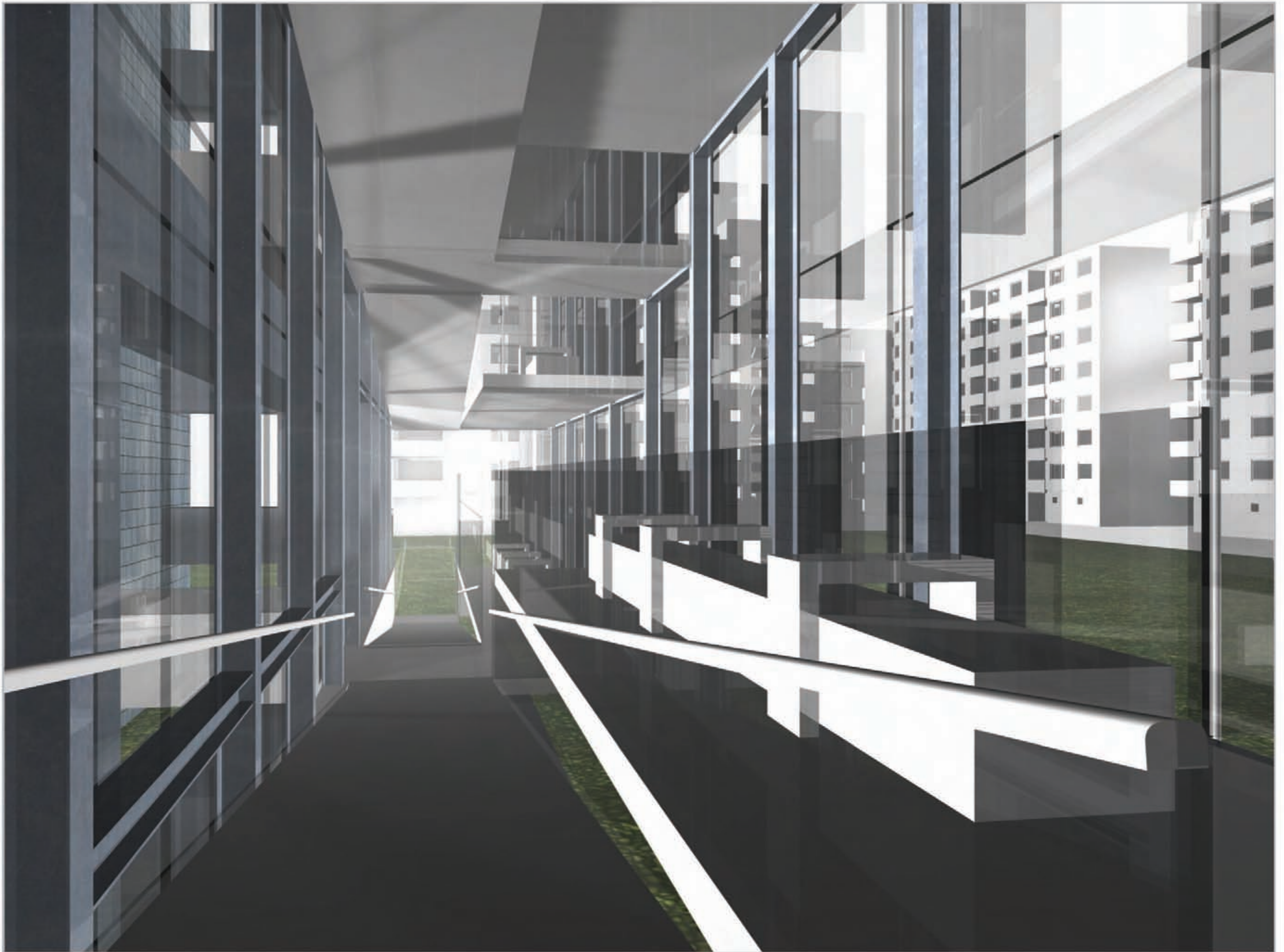

VISUALISIERUNG



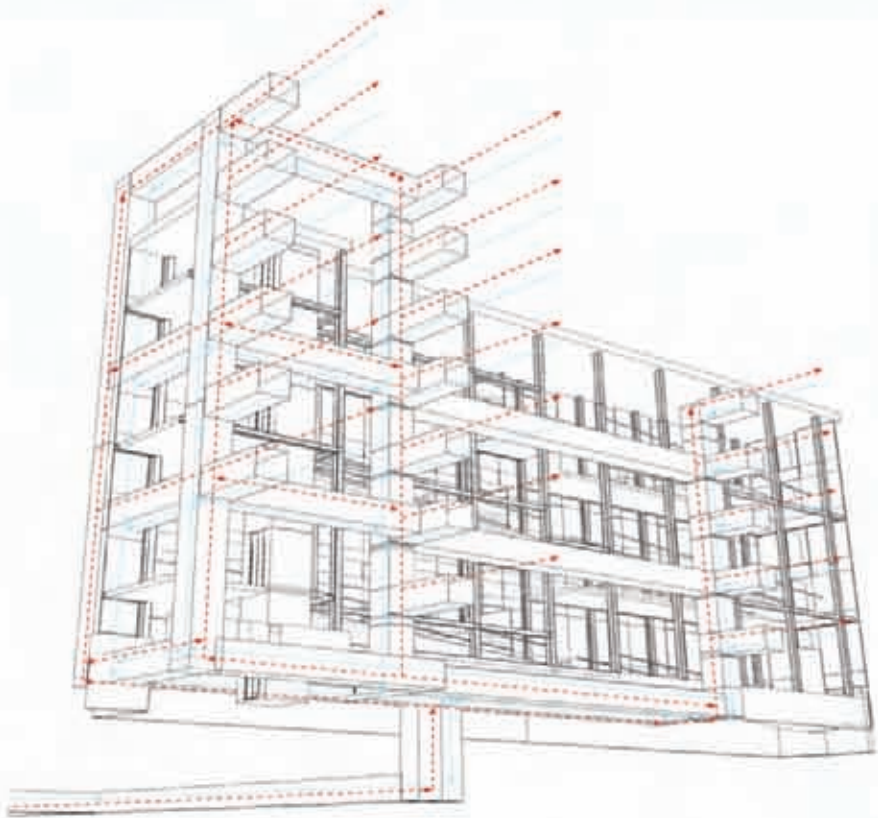
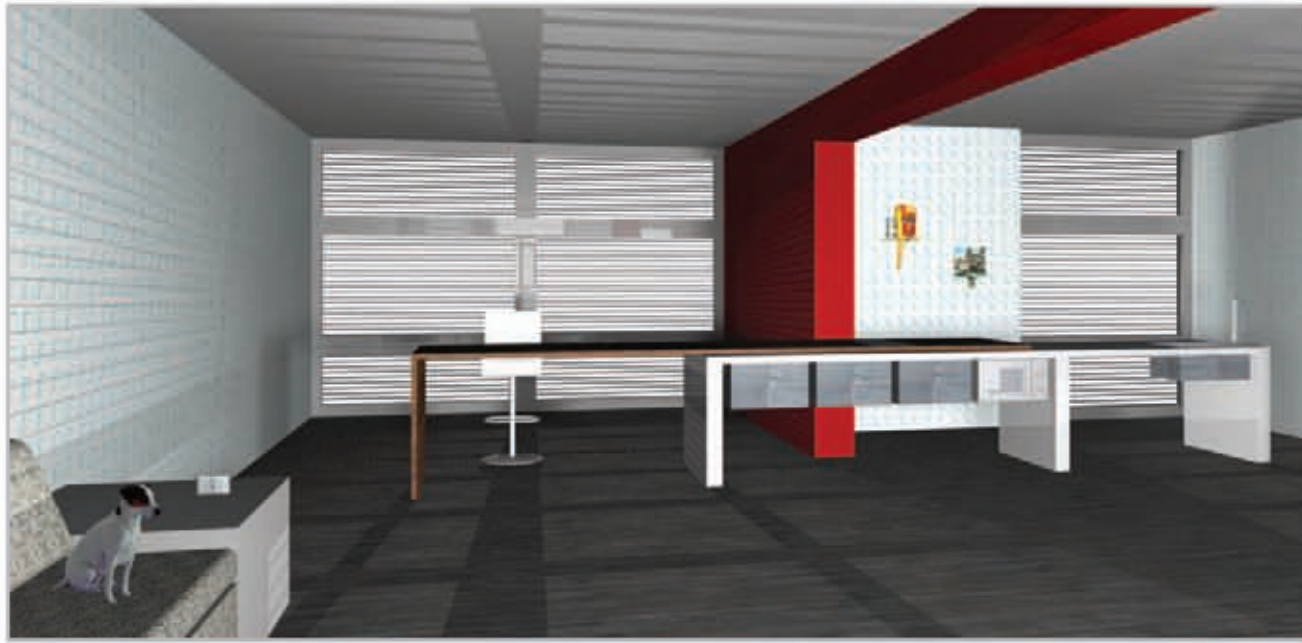

VISUALISIERUNG



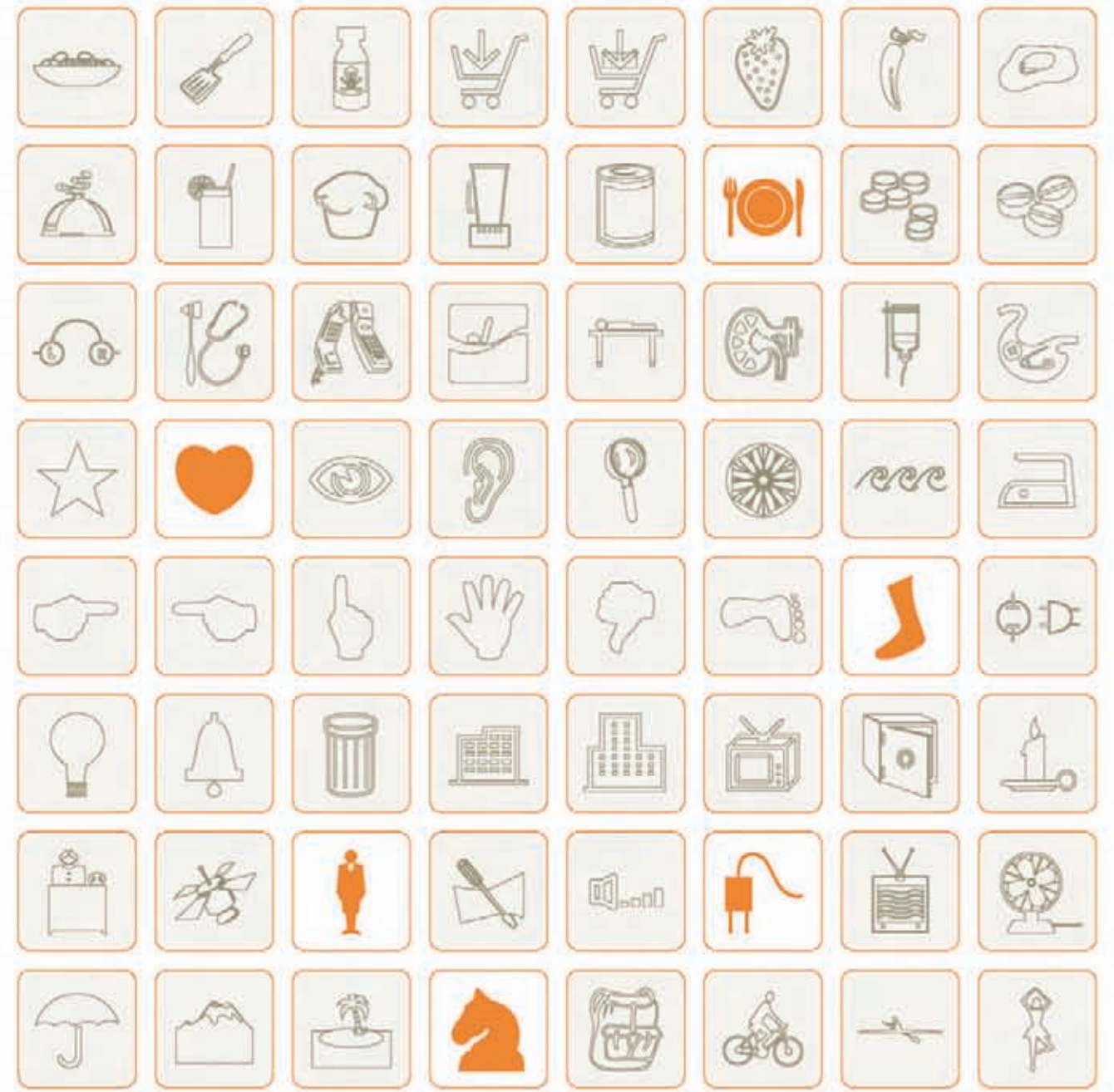
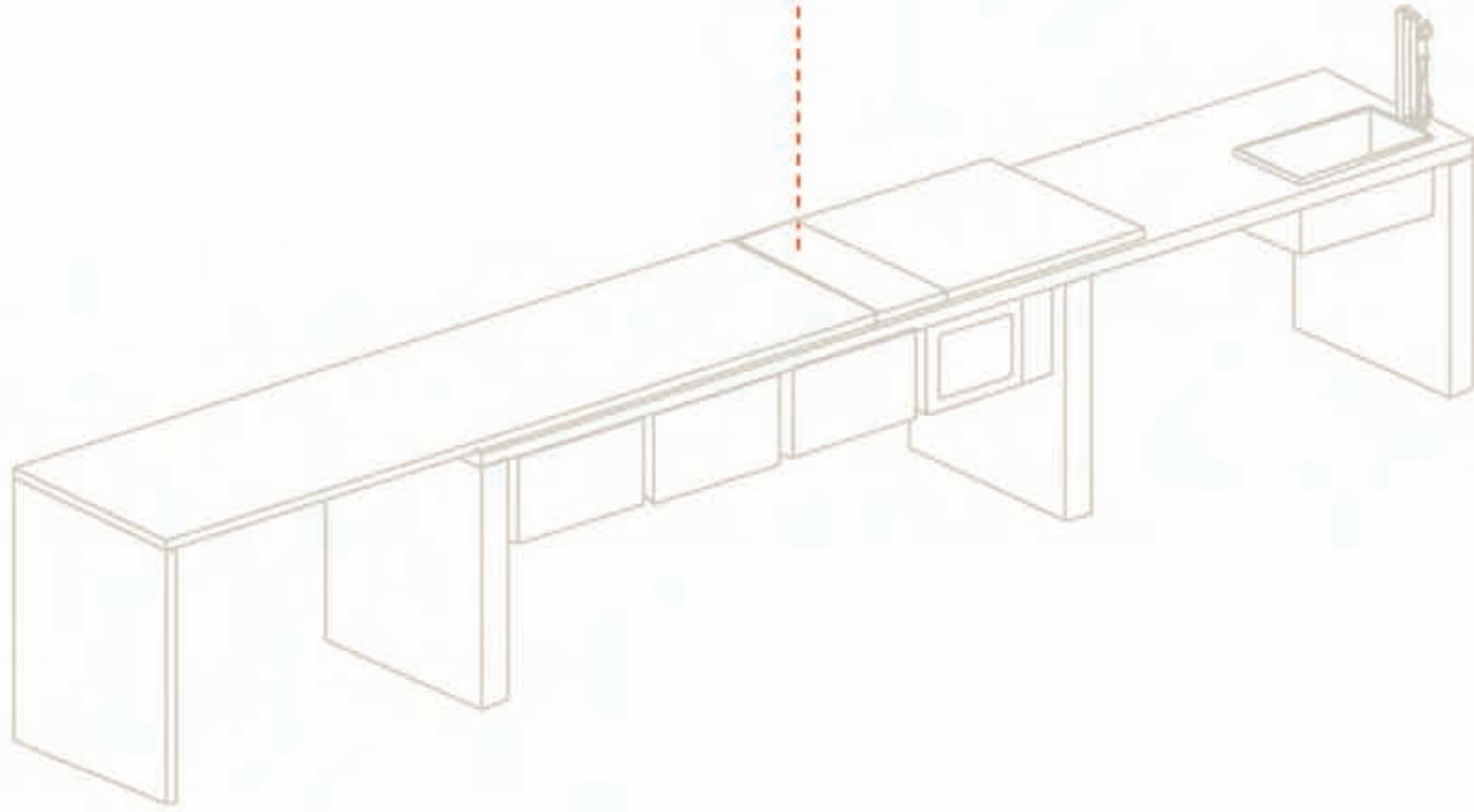

VISUALISIERUNG

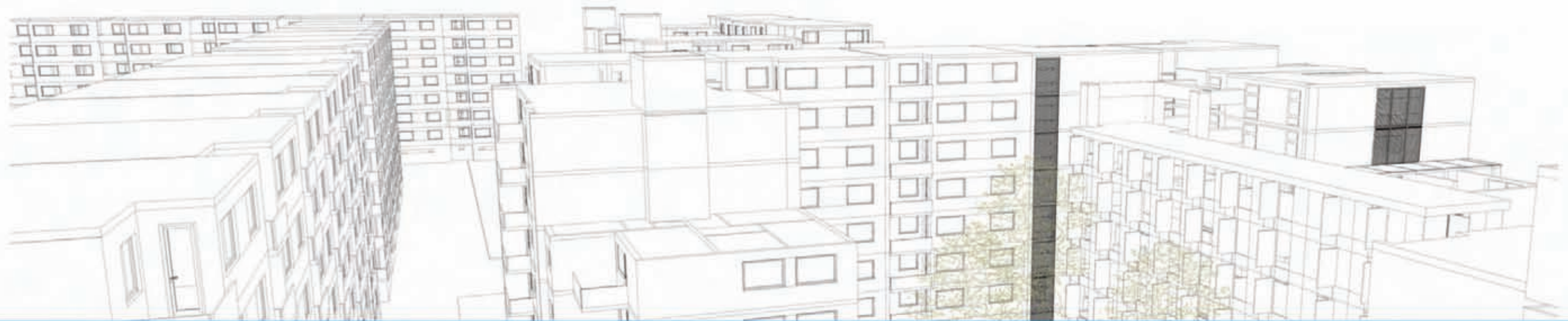



VISUALISIERUNG



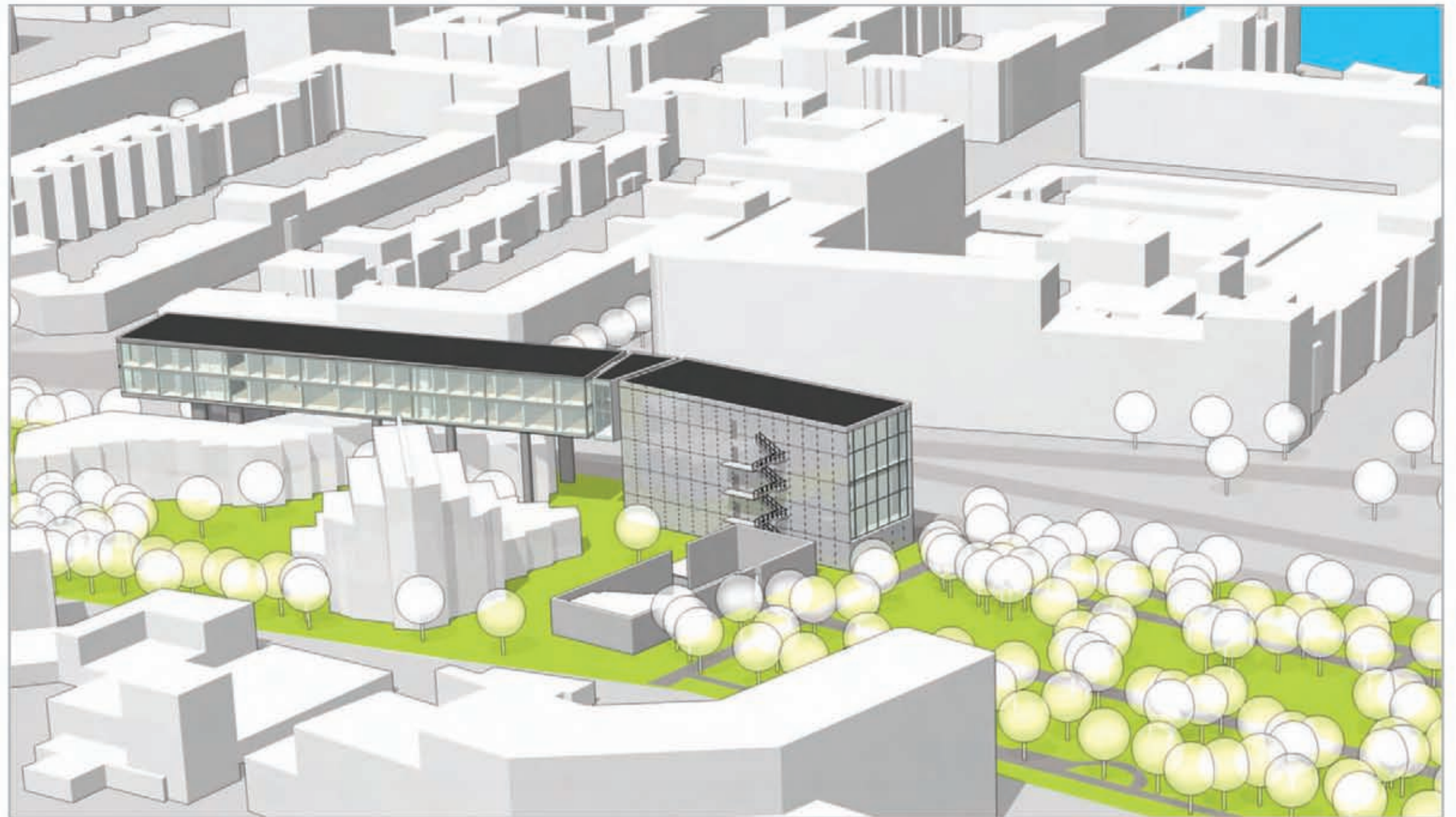
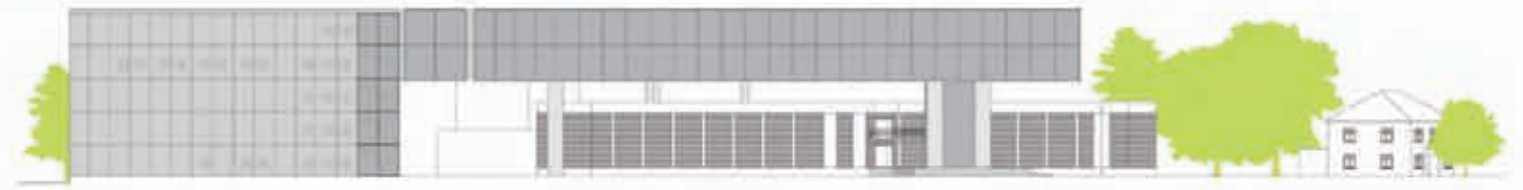
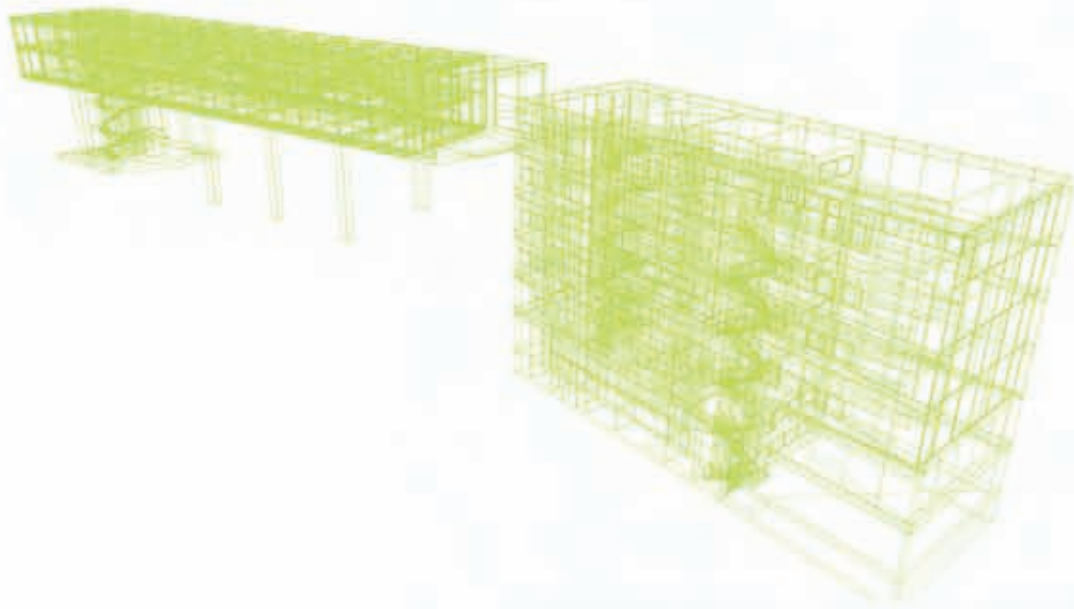

VISUALISIERUNG

